

RF8.2MHz

RF 方式万引防止システム EVOLVE iRange P20

最先端の RF テクノロジー

設置間口と検知力の向上に貢献します。

リモートメンテナンス

インターネットを介してリモートメンテナンスとレポート作成を行えるオプションに対応しています。

高度なセットアップオプション

タグ取付済み商品を商品管理システム付近に陳列することが可能となります。



ゲート本体 EVOLVE iRange P20

[CP101183]EVOLVE_iR_P20_PSB
[CP101165]EVOLVE_iR_P20_SSB

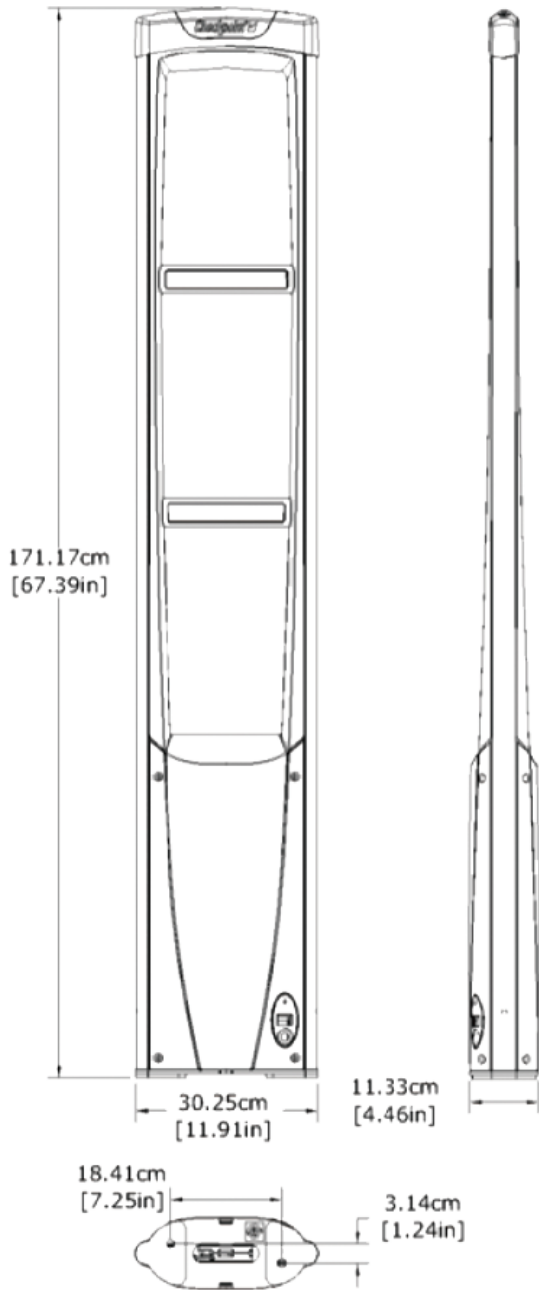

感知周波数	8.2MHz
外寸	305 (W) × 1711.6 (H) × 116 (D)
重量	10kg
材質	ABS樹脂 ステンレススチール
最大電圧	27V (0.7A)

電源用 BOX [B1415]

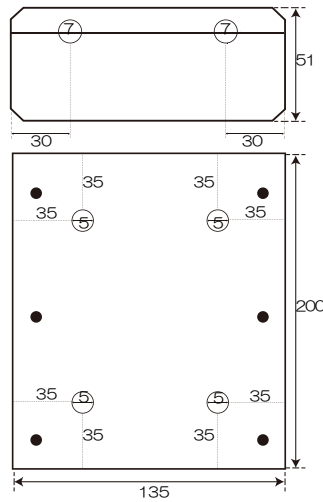

単位：mm

外寸 200 (W) × 51 (H) × 135 (D)

EAS用 AC アダプター [CP102055]

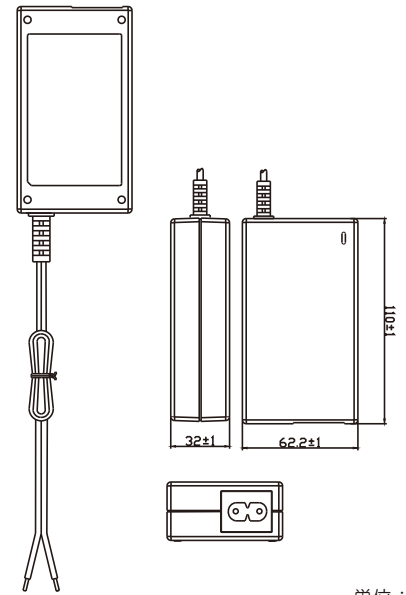

単位：mm

	最小	定格	最大
入力電圧	AC90V	AC100V-AC240V	AC264V
入力周波数	47Hz	50Hz / 60Hz	63Hz
出力電圧範囲	22.8-25.2V		
ケース材料	PC		
耐熱温度	125℃		

Classic Style 用 ベースプレート [CP50010]

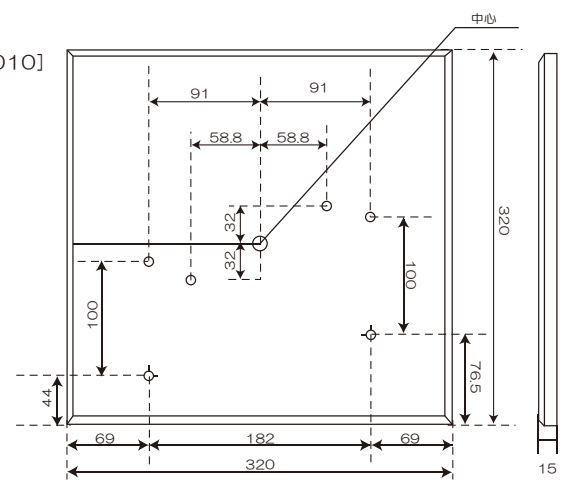

単位：mm

【検知幅】

最大検知距離：片側 1000mm

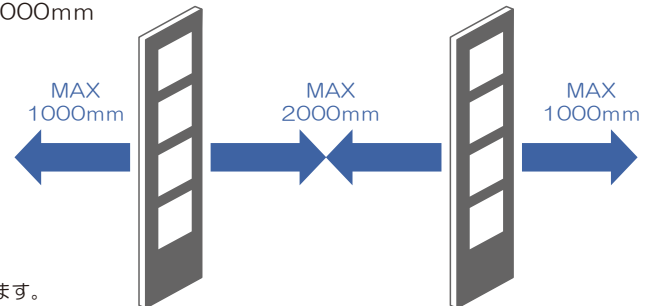

※設置環境により異なります。

QUATRE-PLAN 株式会社 キャトルプラン

東京本社 〒160-0023 東京都新宿区西新宿4-16-13 MKビル3F TEL:03-5302-1417(代) FAX:03-5302-1418(24時間受付)
 営業本部 〒160-0023 東京都新宿区西新宿4-3-12 渡辺西新宿ビル5F TEL:03-6276-1056 FAX:03-5302-1418(24時間受付)
 仙台営業所 〒980-0014 宮城県仙台市青葉区本町1-3-9 第六広瀬ビル7F TEL:022-397-6718 FAX:022-397-6719
 大阪営業所 〒532-0011 大阪府大阪市淀川区西中島4-6-29 第3ユヤマビル6F TEL:06-6305-2992 FAX:06-6305-3102
 広島営業所 〒730-0051 広島県広島市中区大手町5-1-1 大手町ファーストビル 7F TEL:082-569-5933 FAX:082-569-5934
 福岡営業所 〒812-0013 福岡県福岡市博多区博多駅東2-5-21 博多プラザビル9F TEL:092-409-4969 FAX:092-409-4979

✉ Mail: qp-info@quatre-plan.co.jp

🌐 Url: <http://www.quatre-plan.co.jp/>

取扱品目 万引防止システム・監視カメラシステム・防犯タグ・レジロール等の店舗用消耗品